

#### 4. 刊行物

8	関根伸夫のすと〜ん倶楽部 『ストーンテリア』第9号(1987年4月)	1987年	関根伸夫	1	場・相・時	1970年	関根伸夫編集代表
9	関根伸夫が選ぶ庭10選 『なごみ』第176号(1994年8月)	1994年	関根伸夫	2	8 opere di Nobuo Sekine	1970年	Galleria La Bertesca
10	個展リーフレット			3	関根伸夫1968-78	1978年	ゆりあ・ぺむべる工房
11	われわれの広場 空間・環境・美術	1973年	環境美術研究所	4	風景から広場へ 関根伸夫&環境美術研究所	1983年	商店建築社
12	環境と美術	1977年	環境美術研究所	5	関根伸夫 半自伝 美術と都市と絵空事	1985年	PARCO出版
13	環境と美術	1980年	環境美術研究所	6	関根伸夫 風景の指輪	2006年	図書新聞
				7	SD 第103号(1973年4月) 空間か建築か	1973年	責任編集 関根伸夫

# DECODE: Events & Materials DECODE/出来事と記録 —ポスト工業化社会の美術 The Work of Art in the Age of Post-Industrial Society

2019.9.14[sat]-11.4[mon]  
埼玉県立近代美術館  
The Museum of Modern Art, Saitama

## 関根伸夫資料 出品リスト

リストは展示の進行方向に合わせて、右から左となっています。

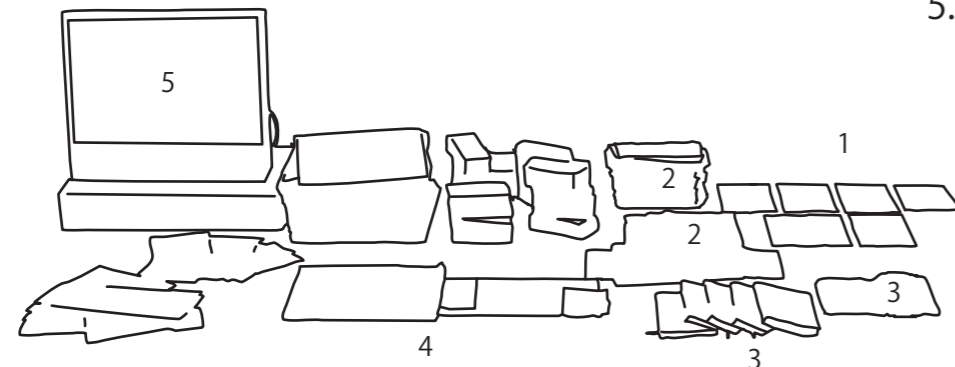

#### 5. 個人的な資料

1	年賀状		関根伸夫
2	ハガキ 手紙		
3	手帳	2005年	関根伸夫
4	写真	年代不詳	
5	スライド 旅行写真	年代不詳	

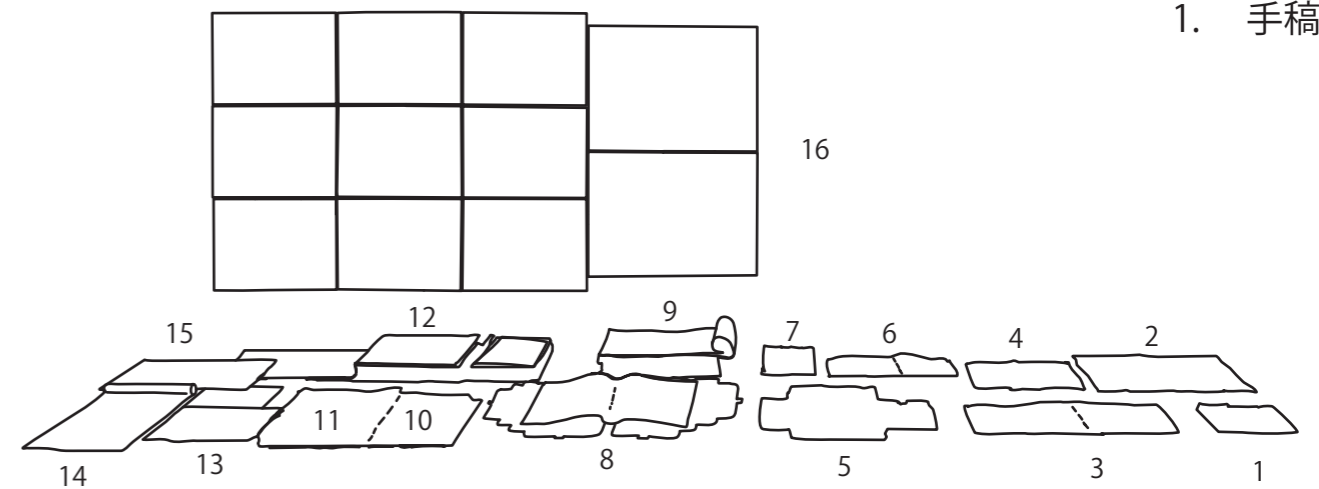

#### 1. 手稿類

11	原稿〈環境美術〉のことなど	1983年頃	関根伸夫	1	クロッキー帳	1965年頃	関根伸夫
12	クロッキー帳	1985年	関根伸夫	2	マケット	1967年頃	関根伸夫
13	ドローイング 万里の長城に《位相—大地》をつくる	2010年頃	関根伸夫	3	クロッキー帳 時空メモ	1967年頃	関根伸夫
14	ドローイング 山の高さを10M高くする	2010年頃	関根伸夫	4	メモ	1967年頃	関根伸夫
15	ドローイング『半自伝』見返し	1985年頃	関根伸夫	5	没文章	年代不詳	関根伸夫
16	スケッチ		関根伸夫	6	クロッキー帳	1968-70年	関根伸夫
				7	クロッキー帳	1986-87年	関根伸夫
				8	最近のプラン 原図		関根伸夫
				9	サイン・ストンファニチュア		関根伸夫
				10	原稿 忘却の彼方へ		関根伸夫

## 2. 作家活動に関する資料

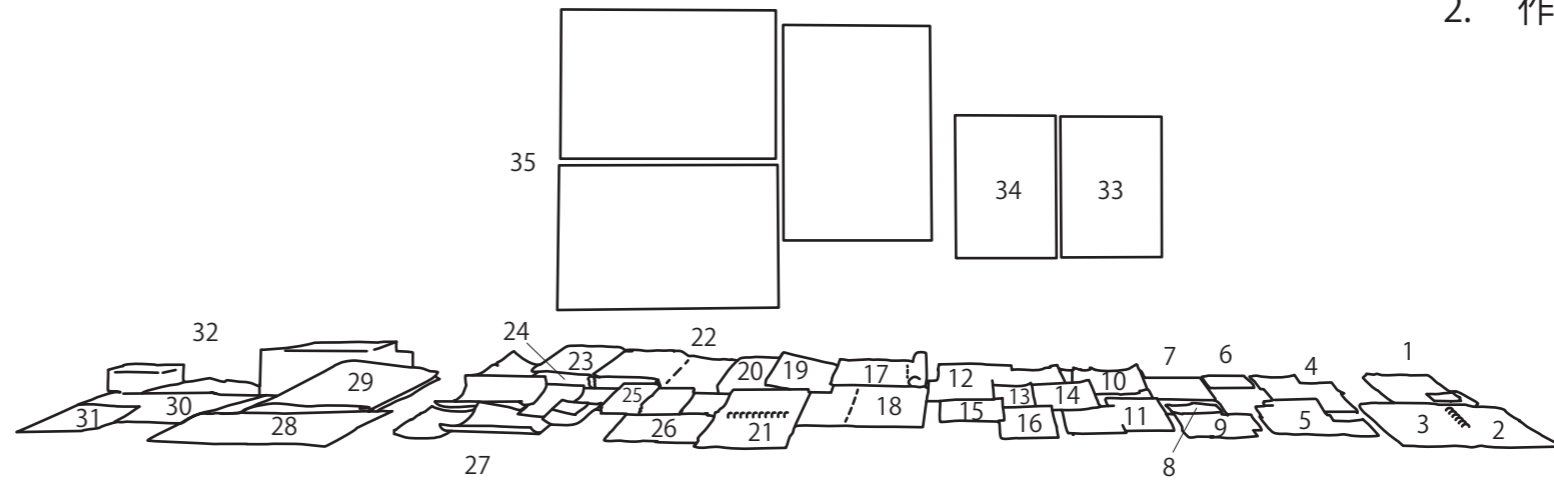

31	通信 (FAX) 鎌倉画廊より作品名について	2010年	鎌倉画廊	21	アルバム ルイジアナFRP	1978年頃	11	写真《空相—布と石》	1970年	1	アルバム ハプニング	1965年頃		
32	ビデオ DVD カセットテープ			22	アルバム 位相絵画コンタクト No. 1	1988年	12	写真〈プロジェクト〉シリーズ	1971年	撮影:安齊重男	2	アルバム〈消去〉シリーズ	1967年頃	
33	ポスター《空相》1969年	1970年	撮影:村井修	23	アルバム 位相絵画コンタクト No. 2	1988年	13	ガラスの照明器具	1971年		3	アルバム 000 Plan〈時空概念〉シリーズ	1967年	
34	ポスター《位相—大地》1968年	1970年	撮影:村井修	24	アルバム 位相絵画コンタクト No. 3	1988年	14	写真《空相—石を切る》	1970年	撮影:安齊重男	4	写真〈位相〉シリーズ以前の作品	1967-68年頃	
35	原図〈プロジェクト〉シリーズ	1971年頃	関根伸夫	25	位相絵画展 会場風景	1991年	15	写真《空相—大地》	1970年		5	写真〈位相〉シリーズ	1968年	
				26	写真「物質と知覚」展 会場風景 (フランス)	1996年	16	写真《位相—立木》	1973年		6	写真《位相—大地》制作風景	1968年	
				27	写真 ポートレート		17	ネガアルバム 埼玉県立博物館《空の柱》設置風景	1975年	撮影:吉田誠	7	写真《位相—スポンジ》	1968年	
				28	茶話会への御招待	1972年	18	アルバム ヨーロッパ巡回個展	1978年		8	写真《空相—水》	1969年	
				29	ファイル 天使美術館 (台湾) 個展	2005年	19	アルバム ルイジアナ 東京 カネコ 桜	1978年		9	写真《空相—油土》	1969年	
				30	文書 Blum & Poe 関連	2012年頃	20	アルバム 桜画廊1975	1975年		10	写真 吉田克朗と関根伸夫	1969年	撮影:中嶋興

## 3. 環境美術研究所に関する資料

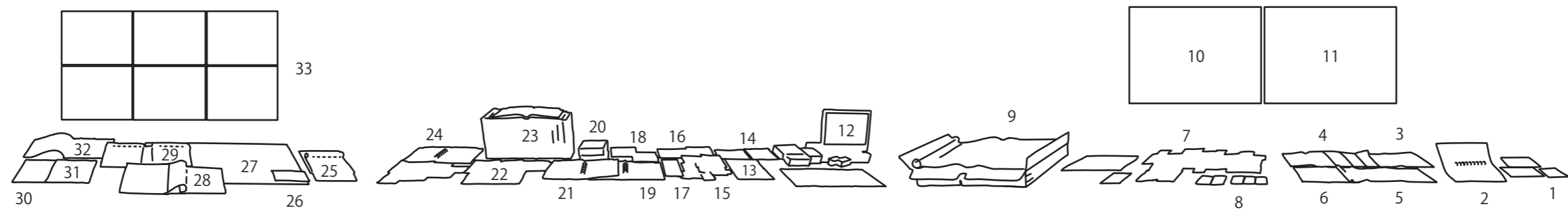

31	ベリタスII (オスロ、ノルウェー) 作業指示書	1984年頃	環境美術研究所	21	写真 グリーンピア三木 空の刀 兵庫県	1978年頃	撮影:安齊重男	11	図面 東京都庁舎前広場 空の台座	1991年頃	環境美術研究所	1	御見積書 請求書 注文書	環境美術研究所	
32	ベリタスII (オスロ、ノルウェー) 『Sekine a message from Environment Art Studio』より	1992年	プロセスマーケティング	22	現場写真 グリーンピア三木 空の刀 兵庫県		撮影:安齊重男	12	スライド プロジェクト写真		環境美術研究所	2	プロポーザル 環境美術研究所	1996年頃	環境美術研究所
33	ベリタスII (オスロ、ノルウェー) 図面	1984年	環境美術研究所	23	環美ファイル		環境美術研究所	13	写真 新座市役所市民広場 歩みの石	1974年	撮影:安齊重男	3	プロポーザル モノリス21計画	1990年	環境美術研究所
				24	写真 ポートレート			14	写真 水戸双葉台団地近隣公園	1978年	撮影:廣田治雄	4	プロポーザル		環境美術研究所
				25	ベリタスII (オスロ、ノルウェー) スケッチ	1984年	環境美術研究所	15	写真 弁天橋親柱彫刻 横浜市	1977年		5	プロポーザル 環境美術館	1999年	関根伸夫+環境美術研究所
				26	ベリタスII (オスロ、ノルウェー) 写真			16	写真 奥久慈憩の森 昭和の森記念塔広場 茨城県	1979年	撮影:安齊重男	6	プロジェクトリスト	2003年頃	環境美術研究所
				27	ベリタスII (オスロ、ノルウェー) 図面	1984年	環境美術研究所	17	写真 東急ドゥエル藤沢ヴィレッジ 待ちぼうけの石	1979年		7	模型写真		環境美術研究所
				28	ベリタスII 石材についてのレポート	1984年	環境美術研究所	18	写真 新潟駅南口駅前広場 水の神殿	1982年		8	模型写真 待ちぼうけの石		環境美術研究所
				29	ベリタスII (オスロ、ノルウェー) 通信	1984年	環境美術研究所	19	写真 港区塩釜公園	1985年	撮影:廣田治雄	9	図面 志木駅東口立体遊歩道	2000年頃	環境美術研究所
				30	ベリタスII (オスロ、ノルウェー) 契約書	1983年	環境美術研究所	20	写真 酒田市中町モール ふれあいの門	1978年	撮影:安齊重男	10	図面 東京都庁舎前広場 水の神殿	1991年頃	環境美術研究所